



[www.netgraf.pl](http://www.netgraf.pl)

Moduł LED LG-LM5002W Czysty Biały



Promocja: 5.04, stara cena:  
5.83

Producent:   
Dostępność: 24 godziny  
nr. katalogowy: LG-LM5002W

**PROMOCJA**

**Cena promocyjna za  
sztukę 5,04zł**

Wodoodporny Moduł Wtryskowy LG-LM-5002W

Obudowa modułów wtryskowych wykonana jest z materiału ABS. Przezroczysta żywica epoksydowa wokół źródła światła nie ogranicza jego parametrów. Moduł jest wykonany poprzez wtrysk w jednym czasie, co rozwiązuje problem nierównomiernego uszczelnienia, pojawienia się pozostałości kleju na obudowie itp. Taśma klejąca firmy 3M i otwory na śruby ułatwiają montaż modułów.

Produkt przeznaczony jest do użytku profesjonalnego posiada doskonale parametry elektryczne, odporność na uderzenia, odporność na zużycie, odporność na wilgotność i odporność chemiczną.

Kolor świecenia modułu: biały  
Gwarancja: 36 miesięcy

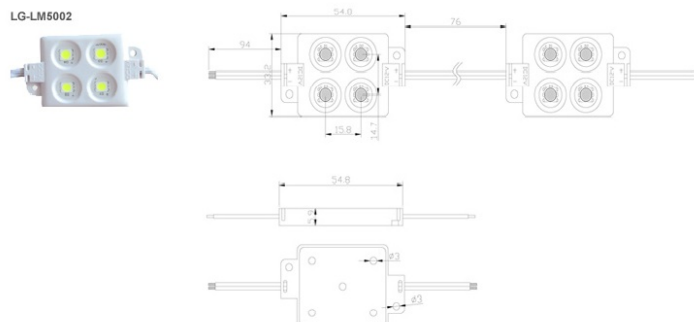

**Numer Katalogowy:** LG-LM5002W

**Ilość diod:** 4

**Napięcie (DC V):** 12

**Prąd (A):** 0,0888

**Moc (W):** 1,065

**Współczynnik mocy:** > 0,9

**Efektywność mocy (%):** > 90

**Jasność (lm):** 53,8

**Efektywność świecenia (%):** > 80

**Temperatura koloru (K):** 6000 ± 500

**Współczynnik CRI:** Ra > 80

**Temperatura pracy (°C):** -20 - +40

**Temperatura magazynowania (°C):** -25 - +60

**Żywotność (h):** 50.000

**Materiał:** ABS i żywica epoksydowa

**Rozmiar (mm):** 54,8 x 33,2 x 5,9

**Waga netto (g):** 12

**Współczynnik IP:** 65

**Kolor:** Biały

**Ilość modułów w łańcuchu:** 1/20

[www.netgraf.pl](http://www.netgraf.pl)